

Бюро уличных услуг (Bureau of Street Services, BSS) в поддержку постановления муниципального органа о торговле с лотков на тротуарах города Лос-Анджелес(город) для Совета №13-1493-S5 подготовило следующие общие правила и предписания для всех торговцев с лотков на тротуарах общедоступных улиц. С 1 января 2019 года все виды торговли с лотков на тротуарах будут руководствоваться этими правилами.

1. *Мусор:* Все тележки и палатки, торгующие продуктами, должны быть оборудованы мусорными контейнерами достаточного размера для вмещения всего мусора, появляющегося вследствие деятельности такой тележки или палатки, а оператор тележки или палатки, торгующей продуктами, обязан собирать весь мусор, появившийся вследствие такой деятельности в радиусе 50 футов (15 метров) вокруг тележки или палатки до того, как она тронется с места. Все перерабатываемые материалы должны помещаться отдельно от остального мусора и утилизироваться путем, соответствующим политике утилизации города Лос-Анджелес.
2. *Одноразовые пластиковые соломинки: Торговцы и фермеры, торгующие на рынках сельскохозяйственной продукции должны действовать согласно Статье 3, Главе XIX Муниципального суда города Лос-Анджелес.*
3. *Размещение:* Запрещается установка, использование или хранение торговой тележки или палатки, если она выступает на/над тротуаром или парковкой и подвергает риску безопасность граждан или собственности, или если это место или территория используется в общественно-полезных целях, в целях общественного транспорта или любого иного государственного использования, либо если данная торговая тележка или палатка препятствует перемещению пешеходов или транспортных средств, входу/въезду в и выходу/выезду из места жительства или места работы, или использованию столбов, постов, подъездов к зданиям, дорожных знаков или сигналов, гидрантов, почтовых ящиков или других объектов, разрешенных к использованию в указанных местах или вблизи их. Запрещается размещение тележки или палатки для торговли таким образом, чтобы свободное место для перемещения пешеходов сокращалось до ширины менее пяти футов (1,5 м). Торговцы передвижных точек или уличные торговцы не должны перекрывать или приводить к перекрытию прохода на тротуаре, улице, проспекте, аллее или какого-либо другого общественного места, приводя к столпотворению людей в месте или возле места продажи или предложения товаров, изделий, пищи или любой другой продукции.
 - a) Расстояние от следующих наземных сооружений (above ground facilities, AGF) должно превышать три фута (91 см):
 - (1) Уличных фонарей
 - (2) Краев посадочных колец вокруг деревьев
 - (3) Парковочных часов/счетчиков времени
 - (4) Наземных сооружений городского хозяйства
 - b) Расстояние от пожарного крана должно превышать пять футов (1,5 м).
 - c) Расстояние от какого-либо подземного вспомогательного ящика, клапана/крана/гидрораспределителя или хранилища должно превышать два фута (61см).
 - d) Расстояние от обочины тротуара и от края подъездной дорожки к дому или гаражу должно превышать 18 дюймов (46 см) (см. Рис. 1).
 - e) Расстояние между торговцами должно составлять целых три фута (92 см).

- f) Размещение торговых точек запрещается в местах автобусных остановок или в местах, где установлены наземные сооружения, например, уличная мебель (лавки, велосипедные стойки для парковки), газетные киоски, красные бордюры (см. рис. 3).
- g) Размещение торговых точек запрещается на проезжей части дороги, на разделительной полосе, островках безопасности для пешеходов, а также на велосипедных дорожках.
- h) Запрещается размещение стационарных торговых точек непосредственно напротив зданий. Все стационарные торговые точки должны размещаться на расстоянии 18 дюймов (46 см) от бордюра.
- i) Расстояние от разрешенных мероприятий, включая, но не ограничиваясь, перекрытие улиц и полос движения в связи со строительством, особыми событиями, толкучими рынками, съемками и рынками сельскохозяйственной продукции должно превышать 500 футов (15,3 м) от граничной черты разрешенного мероприятия.
- j) Расстояние от входного пути до любого здания, магазина, театра, кинотеатра, богослужебного учреждения или места публичного мероприятия должно составлять минимум 20 футов (6,1 м).
- k) Расстояние от торговых точек ограниченного пользования, согласно определению, приведенному в ст. 42.13(с) Муниципального кодекса города Лос-Анджелес, должно составлять не менее 500 футов (15,3 м) от линии раздела объектов частной собственности территории с ограниченным доступом.

4. Места, в которых запрещена торговля:

- a) Торговля запрещена в пределах 500 футов (15,3 м) от:
 - (1) Аллеи славы в Голливуде, компании Universal Studios и исторического памятника Эль-Пуэбло-де-Лос-Анжелес, арены Staples Center/LA Live (согласно определению, приведенному в Главе 25 Части 22 Муниципального кодекса города Лос-Анджелес);
 - (2) Стадиона Dodger, голливудского летнего театра Hollywood Bowl, а также Колизея Лос-Анджелеса/Стадиона «Банк Калифорнии» в дни событий;
 - (3) **Международного аэропорта Лос-Анджелеса; а также**
 - (4) Любого другого места согласно определению Совета общественных работ.
- b) Торговля на пляже Venice Beach ограничена согласно Первой поправке, защищающей «выразительную деятельность».
- c) Школ или каких-либо высших образовательных учреждений, посещаемых учениками средней школы, или частных детских садов, начальных или средних образовательных учреждений.

Карта для каждого местоположения будет отображать границы. В этих местах будут установлены соответствующие знаки о запрете торговли.

- 5. *Торговля продукцией сельского хозяйства:* Согласно требований Департамента продовольствия и сельского хозяйства штата Калифорния (California Department of Food and Agriculture, CDFA), вся продукция должна перемещаться, транспортироваться, выставляться и утилизироваться в соответствии с положениями CDFA, как они в настоящее время существуют, или с вносимыми

время от времени поправками, но не ограничиваясь, следующим:

- a) Вся продукция и сырьевые товары, подвергнутые карантину согласно постановлению CDFA, должны защищаться и храниться соответствующим образом, например упаковываться в пакеты или защищаться витриной, во избежание заражения; открытая выкладка товара запрещена.
- b) Вся продукция, сырьевые товары, их скорлупа, шелуха, сердцевина, кожура или косточки перед утилизацией должны быть запечатаны в полиэтиленовые пакеты.
- c) Каждый торговец продовольственными товарами должен иметь квитанцию, накладную, транспортную расписку или любое другое доказательство происхождения всей продукции или сырьевых товаров, подвергнутых карантину.
- d) Все продаваемые, предлагаемые на продажу или транспортируемые в пределах зоны карантина сырьевые товары или продукция, подвергнутые карантину, должны быть коммерческого происхождения.
- e) Любое нарушение данного раздела может привести к конфискации продукции или сырьевых товаров.

6. *Разрешение:* Все торговцы, реализующие продукцию на тротуарах, должны иметь все соответствующие торговые, налоговые разрешения и санитарную книжку, требуемые по закону штата, округа или города.



Diagram 1

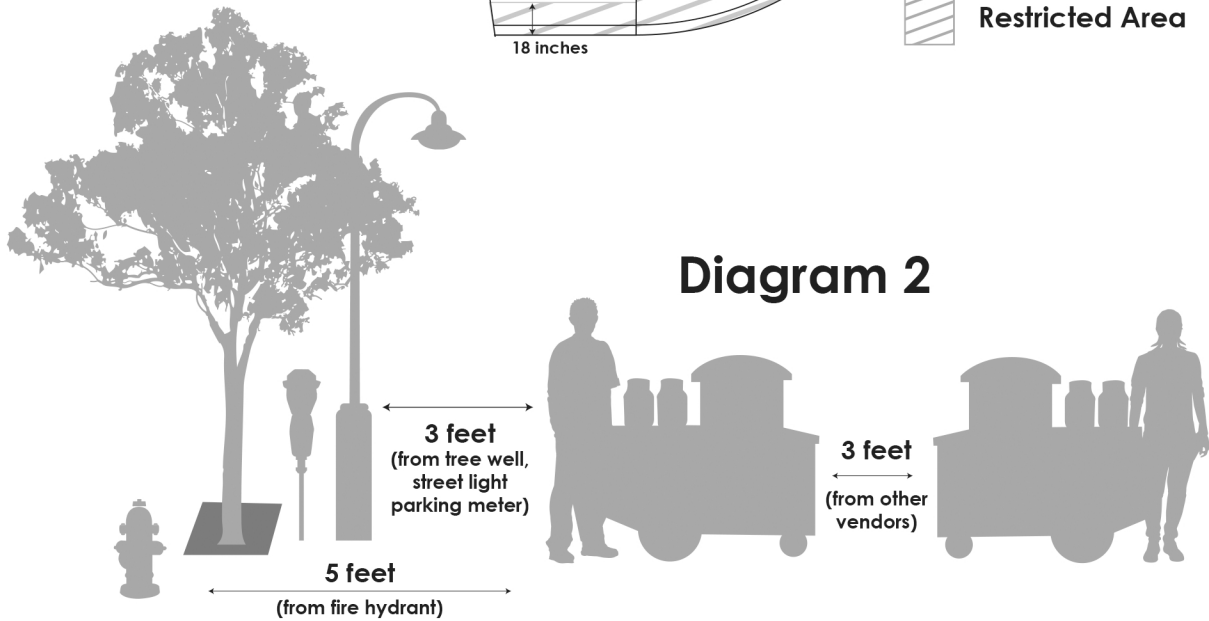
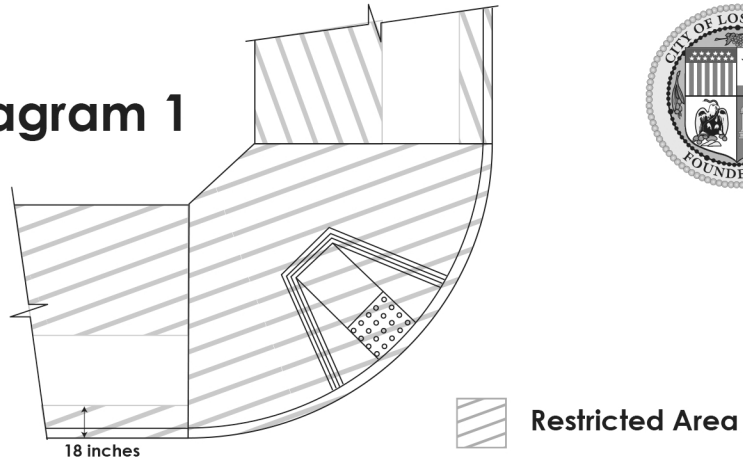
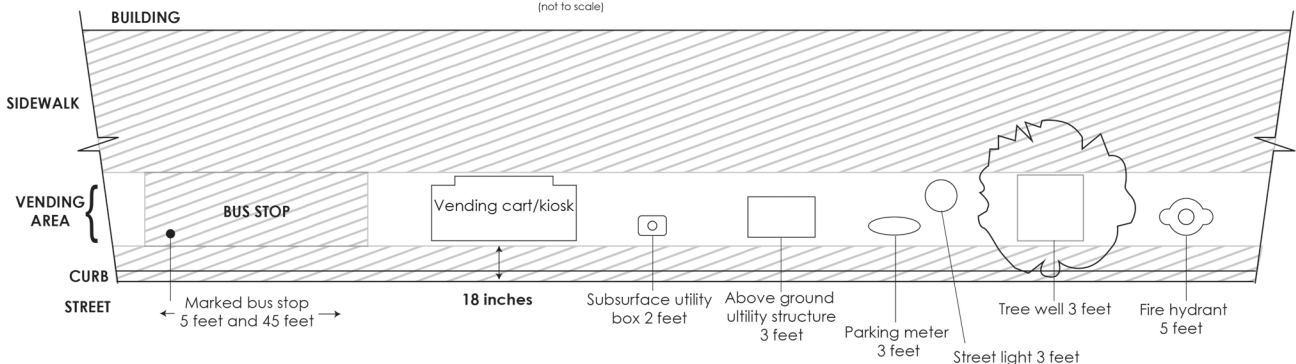

Diagram 3



<https://streetsla.lacity.org/vending>
213-847-6000