

Cục Dịch Vụ Đường Phố (Bureau of Street Services, BSS) ủng hộ pháp lệnh về việc bán hàng trên vỉa hè của Thành Phố Los Angeles (Thành Phố) với Số Hồ Sơ Hội Đồng 13-1493-S5, đã chuẩn bị các quy tắc và quy định chung sau đây áp dụng cho tất cả những người bán hàng trên vỉa hè tại các khu vực ưu tiên công cộng. Kể từ ngày 1 tháng 1 năm 2019 trở về sau, tất cả các hoạt động bán hàng trên vỉa hè phải tuân theo những quy định này.

1. **Rác Thải:** Tất cả các xe bán hàng hoặc ki-ốt bán thực phẩm phải được trang bị thùng chứa rác đủ lớn để chứa tất cả các loại rác được tạo ra từ hoạt động của xe bán hàng hoặc ki-ốt đó, và người vận hành xe bán hàng hoặc ki-ốt bán thực phẩm phải nhặt các loại rác được tạo ra từ hoạt động của xe bán hàng hoặc ki-ốt đó trong phạm vi bán kính 50 feet từ chân xe bán hàng hoặc ki-ốt trước khi di chuyển xe bán hàng đi. Tất cả các vật liệu có thể tái chế phải được tách khỏi các loại rác khác và xử lý theo cách phù hợp với chính sách tái chế hiện tại của Thành Phố Los Angeles (Thành Phố).
2. **Ống Hút Nhựa Dùng Một Lần: Người Bán Hàng và người vận hành Chợ Nông Sản phải tuân thủ Điều 3, Chương XIX của LAMC.**
3. **Sắp Xếp:** Không ai được lắp đặt, sử dụng hoặc bảo trì bất kỳ xe bán hàng hay ki-ốt nào ở, vào hoặc trên vỉa hè hay đường đi dạo nếu việc lắp đặt, sử dụng hoặc bảo trì đó gây nguy hiểm cho sự an toàn của người hoặc tài sản, hay nếu khu vực hoặc địa điểm đó được sử dụng cho các mục đích tiện ích công cộng, mục đích giao thông công cộng hay để chính phủ sử dụng, hoặc nếu xe bán hàng hay ki-ốt đó làm ảnh hưởng một cách vô lý hoặc cản trở luồng giao thông của người đi bộ hoặc xe cộ, đường ra hay đường vào nơi cư trú hoặc nơi kinh doanh, hoặc việc sử dụng cột, thùng thư, đường lái xe, biển báo hoặc đèn giao thông, vòi nước máy, hộp thư hoặc các vật khác được phép đặt tại hoặc gần các địa điểm nói trên. Không được đặt xe bán hàng hoặc ki-ốt khiến chiều rộng của lối đi dành cho người đi bộ giảm xuống dưới năm feet. Không người bán hàng di động hoặc người bán hàng trên đường phố nào được cản trở hoặc gây cản trở lối đi trên vỉa hè, đường phố, đại lộ, ngõ hoặc bất kỳ địa điểm công cộng nào khác, do mọi người tụ tập tại hoặc gần nơi hàng hóa, món hàng, thực phẩm hoặc hàng bán dưới bất kỳ hình thức nào đang được bán hoặc giao bán.
 - a) Khoảng cách từ các cơ sở trên mặt đất phía trên (above ground facilities, AGF) không được dưới ba feet:
 - (1) Đèn đường
 - (2) Cạnh khu vực gốc cây
 - (3) Đồng hồ thu phí đậu xe
 - (4) Trên công trình tiện ích mặt đất
 - b) Khoảng cách từ trụ nước cứu hỏa không được dưới năm feet.
 - c) Khoảng cách từ hộp, van hoặc hầm tiện ích ngầm không được dưới hai feet.
 - d) Khoảng cách từ mặt lề đường và từ mép đường lái xe hiện có không được dưới 18 inch (xem Sơ Đồ 1).
 - e) Khoảng cách giữa những người bán hàng phải rộng ba feet (xem Sơ Đồ 2).
 - f) Không được bán hàng tại điểm dừng xe buýt hoặc tại các địa điểm có các tiện ích trên mặt đất như vật dụng trên đường phố (ghế dài, giá để xe đạp), sạp báo và lề đường màu đỏ (xem Sơ Đồ 3).
 - g) Không được bán hàng trên đường, dải phân cách, khu vực dành cho người đi bộ và đường dành cho xe đạp.

- h) Không được đặt địa điểm bán hàng cố định trực tiếp trước bất kỳ tòa nhà nào. Tất cả các địa điểm bán hàng cố định phải được đặt xa mặt lề đường 18 inch.
- i) Khoảng cách từ các hoạt động được cấp phép bao gồm nhưng không chỉ gồm đóng đường hoặc làn đường do xây dựng, các sự kiện đặc biệt, trao đổi gấp gờ, quay phim và chợ nông sản không được dưới 500 feet kể từ đường ranh giới của hoạt động được cấp phép.
- j) Khoảng cách từ lối ra vào các tòa nhà, cửa hàng, nhà hát, rạp chiếu phim, nhà thờ hoặc địa điểm tập trung công cộng phải tối thiểu là 20 feet.
- k) Khoảng cách từ bất kỳ địa điểm bán hàng giới hạn nào theo quy định trong Bộ Luật Thành Phố Los Angeles Phần 42.13(c) không được dưới 500 feet kể từ đường phân chia ranh giới của địa điểm hạn chế đó.

4. *Các địa điểm cấm bán hàng:*

- a) Cấm bán hàng trong phạm vi 500 feet từ:
 - (1) Đại Lộ Danh Vọng Hollywood, Universal Studios và Đài Tưởng Niệm Lịch Sử El Pueblo de Los Angeles, Staples Center/LA Live (như được mô tả trong Chương 25 Phần 22 Bộ Luật Thành Phố Los Angeles);
 - (2) Sân Vận Động Dodger, Hollywood Bowl và Sân Vận Động LA Coliseum/Banc of California vào các ngày có sự kiện;
 - (3) Sân Bay Quốc Tế Los Angeles; và**
 - (4) Bất kỳ đại lộ nào khác được Hội Đồng Công Trình Công Cộng xác định.
- b) Hoạt động bán hàng tại Venice Beach được giới hạn ở các hoạt động bày tỏ ý kiến được bảo vệ theo Đạo Luật Sửa Đổi Đầu Tiên.
- c) Trường học hoặc bất kỳ cơ sở giáo dục sau trung học nào có học sinh trung học theo học hoặc các cơ sở trường học mẫu giáo, tiểu học và trung học tư nhân.

Bản đồ cho từng vị trí sẽ mô tả các ranh giới. Biển báo phù hợp với khu vực cấm bán hàng sẽ được dán tại những địa điểm này.

5. *Bán sản phẩm:* Tất cả các sản phẩm theo quy định của Sở Nông Nghiệp và Thực Phẩm California (California Department of Food and Agriculture, CDFA) phải được xử lý, vận chuyển, trưng bày hoặc xử lý theo tất cả các quy định của CDFA khi chúng tồn tại hoặc được sửa đổi theo thời gian, nhưng không chỉ giới hạn ở, theo những điều sau:

- a) Tất cả các sản phẩm hoặc hàng hóa do CDFA kiểm dịch sẽ được bảo vệ hoặc bảo đảm theo cách được phê duyệt thông qua đóng gói hoặc sàng lọc để ngăn chặn hư hỏng; và việc trưng bày mở bị nghiêm cấm.
- b) Tất cả sản phẩm, hàng hóa, hoặc vỏ khô, lõi, rế hay hạt của chúng phải được niêm phong trong túi nhựa trước khi xử lý.
- c) Tất cả những người bán thực phẩm phải có hóa đơn, chứng từ, vận đơn hoặc bằng chứng khác về nguồn gốc xuất xứ của mọi sản phẩm hoặc hàng hóa được kiểm dịch.
- d) Tất cả sản phẩm hoặc hàng hóa được kiểm dịch được bán, giao bán hoặc vận chuyển trong khu vực kiểm dịch phải có nguồn gốc thương mại.
- e) Việc vi phạm phần này có thể dẫn đến sản phẩm hoặc hàng hóa bị tịch thu.

Các Quy Tắc và Quy Định Chung Bán Hàng Trên Vía Hè

6. Giấy phép: Tất cả những người bán hàng trên vỉa hè phải có các loại giấy phép kinh doanh, thuê và y tế hiện hành theo yêu cầu của Tiểu Bang, Quận và hoặc Thành Phố.



Diagram 1

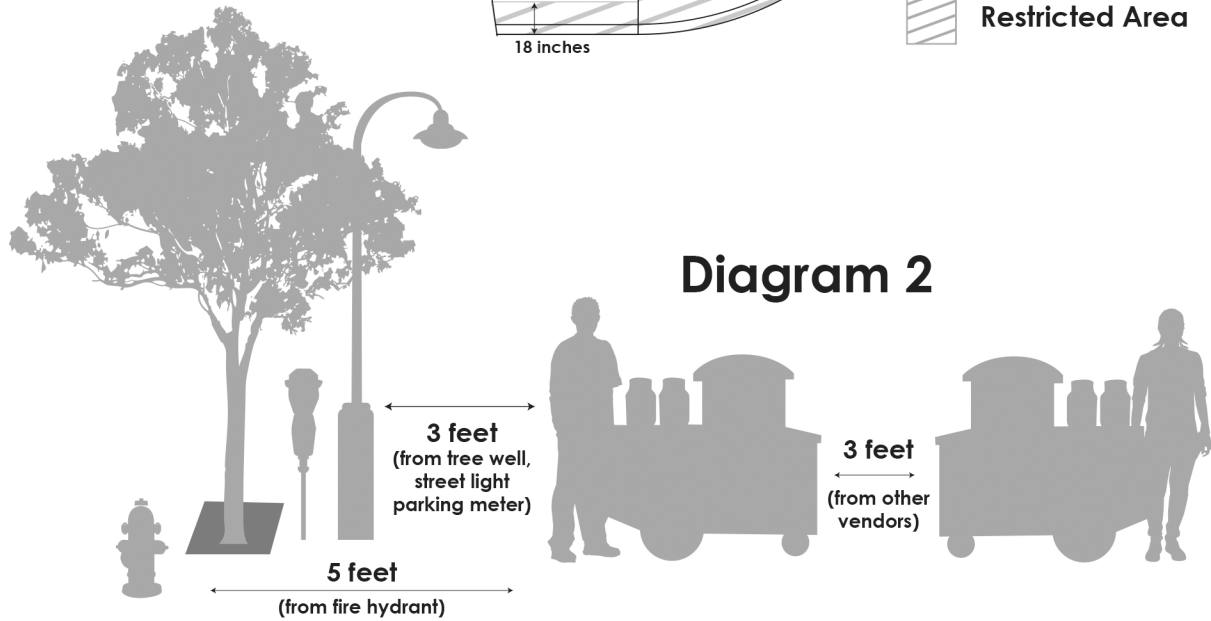
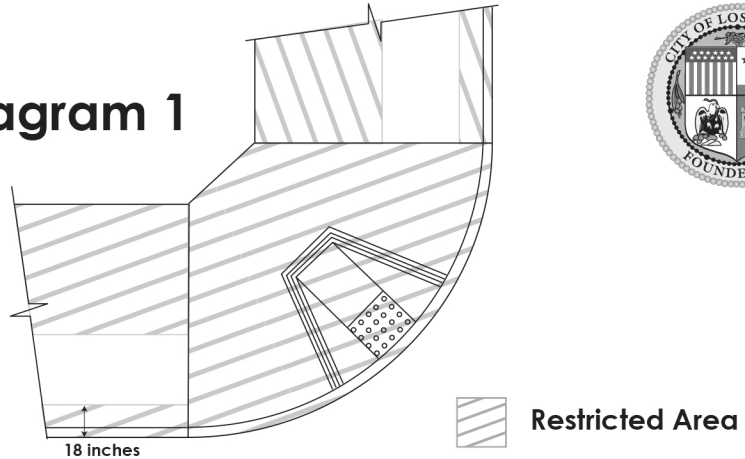
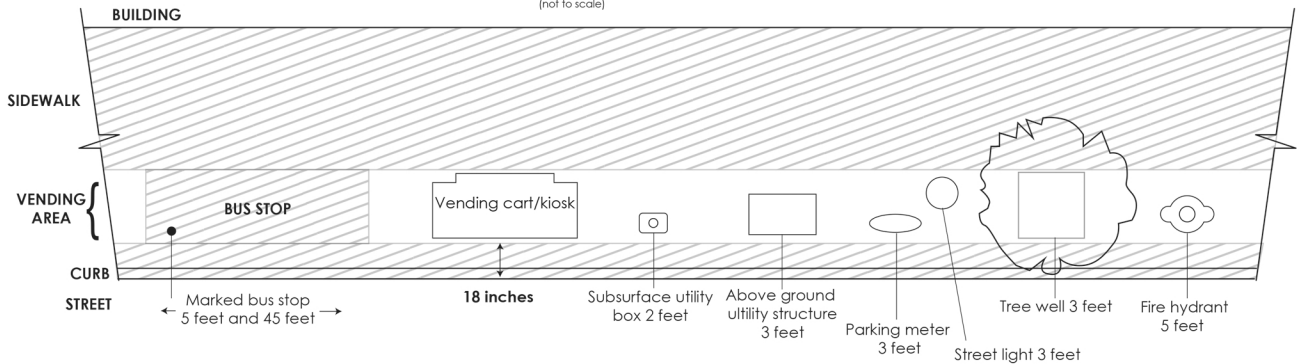

Diagram 3
(not to scale)



<https://streetsla.lacity.org/vending>
213-847-6000